

Falcon 626

Условия гарантии

Если в течение гарантийного срока в изделии обнаруживается дефект производственного происхождения, продавец обязуется бесплатно устранить неполадки при условии, что изделие использовалось в соответствии с прилагающимися к нему инструкциями.

Настоящая гарантия недействительна в следующих случаях:

1. Неправильной эксплуатации:

- использование изделия не по назначению
- неправильное подключение к источникам питания
- износ
- небрежное отношение и т.д.

2. Механических повреждений

3. Попадания внутрь жидкости, инородных предметов

4. Пожаров, затоплений, стихийных бедствий

5. Ремонта или модификации изделия в не уполномоченных на то сервисных центрах

6. Если в течение гарантийного срока какая-либо деталь или детали изделия менялись на детали, не установленные или не рекомендованные изготовителем

Правила гарантийного обслуживания

ВНИМАНИЕ!

При покупке изделия требуйте заполнения данного талона. Убедитесь, пожалуйста, что талон заполнен полностью, правильно и четко. Для гарантийного ремонта предъявите гарантийный талон вместе с чеком покупки. При отсутствии или неправильном оформлении одного из этих документов гарантия не будет иметь силу. При покупке изделия требуйте проверки внешнего вида, комплектации и работоспособности в Вашем присутствии.

Благодарим Вас за покупку новой модели поршневого автомобильного компрессора **FALCON 626**. Компрессор предназначен для накачивания шин автомобилей. Рабочее напряжение компрессора: +12В. Компрессор может быть использован для накачивания надувных лодок, мячей, матрацев и т.п. Для этого в комплекте предусмотрено три насадки-переходника.

Перед началом эксплуатации внимательно ознакомьтесь с данным руководством.



Falcon 626

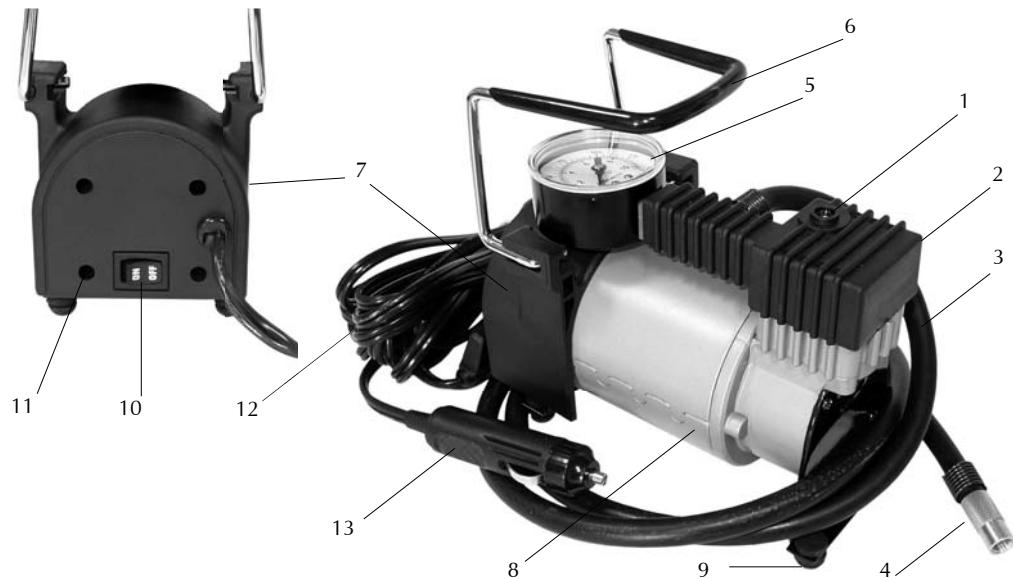

2

ГАРАНТИЙНЫЙ ТАЛОН

Гарантийный талон: Компрессор автомобильный **Falcon**

Модель _____ **626** _____

Серийный номер _____

Дата продажи _____

Подпись продавца _____

Гарантийный срок

Место для штампа продавца _____

*Подтверждаю получение данного изделия, годного к эксплуатации, в надлежащей комплектности и упаковке, к внешнему виду претензий не имею, механических повреждений нет. С условиями гарантии ознакомлен.
(подпись покупателя): _____*

11

Falcon 626

Максимальный рабочий цикл (при температуре 23 ⁰ С)	20% (5/20 ед. раб.)
Время непрерывной работы (при температуре 23 ⁰ С)	20 мин.
Производительность	35 л/мин.
Рабочая температура	-40 ⁰ С +80 ⁰ С
Система защиты от перегрева	Есть (+85 ⁰ С)
Встроенный плавкий предохранитель	15А
Длина кабеля питания	4,5 м
Длина шланга	1,2 м
Габаритные размеры	17 см/15 см/9 см
Масса	2,2 кг

КОМПЛЕКТАЦИЯ:

FALCON 626 – компрессор высокого давления	1
Переходники	3
Руководство по эксплуатации	1
Упаковочная коробка	1

1. Крепеж кожуха головки цилиндра
2. Кожух головки цилиндра
3. Резиновый шланг высокого давления
4. Зажимной патрон
5. Манометр
6. Ручка для переноски
7. Кожух щеточного узла электромотора
8. Корпус электромотора
9. Резиновые демпфирующие ножки
10. Выключатель питания
11. Крепеж кожуха щеточного узла электромотора
12. Кабель питания с предохранителем
13. Штекер в гнездо прикуривателя

Falcon 626

ВНИМАНИЕ!

- Не разбирайте устройство. Не ремонтируйте его самостоятельно. Для ремонта и обслуживания обращайтесь в сервисные центры
- Не ставьте компрессор на неустойчивую опорную поверхность, берегите от падения
- Берегите компрессор от попадания воды и иных жидкостей. Не допускайте работу компрессора под сильным дождем
- Подключайте компрессор только к сети с постоянным током 12В
- Не оставляйте устройство без внимания во время эксплуатации
- Не прикасайтесь к корпусу компрессора после продолжительной работы. Корпус может нагреваться. Для транспортировки после использования используйте специально предназначенную рукоятку
- Не используйте компрессор во взрывоопасных средах
- Компрессор оснащен системой защиты от перегрева, которая может автоматически активироваться при повторном включении устройства. В этом случае всегда отключайте компрессор от сети, не допускайте его перегрева

РЕКОМЕНДАЦИИ ПО РАБОТЕ

1. Не превышайте допустимый уровень давления. За информацией обращайтесь к разделу «Технические характеристики» данного руководства
2. Не превышайте максимальное время непрерывной работы компрессора. За информацией обращайтесь к разделу «Технические характеристики» данного руководства

РУКОВОДСТВО ПО ЭКСПЛУАТАЦИИ

Чрезмерная вибрация и шум при работе	Изношен подшипник эксцентрика или вал электродвигателя	Обратитесь в сервисный центр
	Изношен цилиндр или поршневое кольцо	Обратитесь в сервисный центр
Поток воздуха заметно снижен, накачка до высокого давления невозможна	Изношен выходной клапан или поршневое кольцо	Обратитесь в сервисный центр

ТЕХНИЧЕСКИЕ ХАРАКТЕРИСТИКИ

Модель	FALCON 626
Напряжение	12В
Допустимое напряжение	10 – 13,5В
Максимальный ток потребления	15А
Максимальное давление	7 атм. (кг/см ²)
Тип мотора	Коллекторный двигатель постоянного тока

Falcon 626

ВОЗМОЖНЫЕ НЕИСПРАВНОСТИ

НЕИСПРАВНОСТЬ	ПРИЧИНА	УСТРАНЕНИЕ
Компрессор не включается	Источник питания выдает напряжение менее 10В	Проверить и заменить (зарядить) источник питания
	Источник питания выдает ток менее 10А	Проверить и заменить (зарядить) источник питания
	Выгорел предохранитель, установленный на кабеле питания	Заменить предохранитель в соответствии с максимальным током потребления
	Перегрелся электродвигатель	Удерживайте компрессор в выключенном состоянии около 15 минут, пока система защиты от перегрева не вернется в исходное положение
Частое срабатывание системы защиты от перегрева	Плохая вентиляция места работы компрессора, высокая температура окружающей среды	Переместите компрессор в проветриваемое место, где более низкая температура окружающей среды
	Система защиты от перегрева вышла из строя	Обратитесь в сервисный центр

РУКОВОДСТВО ПО ЭКСПЛУАТАЦИИ

3. Автомобильный компрессор оснащен автоматической системой защиты от перегрева. Система защиты отключит компрессор от питания, в случае если его температура поднялась выше допустимой. В случае если устройство самопроизвольно выключилось, не пытайтесь сразу возобновить его работу. Поставьте выключатель компрессора в положение OFF (Выкл.). Система защиты автоматически возобновит работу устройства, когда его температура снизится. Дайте компрессору остыть в течение 15 минут, после чего можете продолжить использование
4. При использовании компрессора рекомендуется оставлять двигатель автомобиля включенным. Это позволит предотвратить разрядку аккумулятора автомобиля при длительном пользовании компрессором. При работающем двигателе КПД компрессора увеличивается

ПОДГОТОВКА КОМПРЕССОРА К РАБОТЕ

Перед подсоединением шнура компрессора к аккумуляторной батарее Вашего автомобиля убедитесь, что переключатель установлен на позиции OFF. Вставьте шнур питания в гнездо прикуривателя.

Falcon 626

Многофункциональный шланг – удлинитель позволяет:

Накачивать шины воздухом

1. Наверните патрон на золотник шины
2. Включите компрессор. Когда нужный уровень давления будет установлен, выключите компрессор

Измерять давление

1. При накачивании воздуха компрессором происходит постоянное измерение давления с помощью манометра
2. Для удобства измерения манометр компрессора имеет две шкалы: bar = кг/см² = Атм., а также psi = фунт/дюйм²
3. Примите во внимание, что в процессе накачивания воздуха, по причине большой скорости его подачи, абсолютно точный отсчет показаний невозможен. Для получения точных показаний остановите работу компрессора

ДОПОЛНИТЕЛЬНЫЕ ВОЗМОЖНОСТИ

В комплектации компрессора **FALCON 626** предусмотрен набор универсальных переходников, при помощи которых Вы можете использовать компрессор для накачивания велосипедных шин, резиновых лодок, матрацев, а также детских надувных игрушек и спортивных мячей.

Для реализации данной функции следует привинтить к зажимному патрону подходящий переходник из набора.

МЕРЫ БЕЗОПАСНОСТИ

1. Накачивать шины следует строго до уровня, рекомендованного производителями шин и автомобилей
2. Регулярно протирайте от пыли и грязи ребра радиатора поршневой камеры, а также корпус электродвигателя

РЕМОНТ И ТЕХНИЧЕСКОЕ ОБСЛУЖИВАНИЕ

1. Компрессор оснащен системой, обеспечивающей постоянную смазку двигателя. Смазывать двигатель самостоятельно не рекомендуется
2. Все ремонтные работы должны осуществляться уполномоченными сервисными центрами